

ELEKTRONISCHE SCHALTAFEL LG 2134

Elektronische Vorrichtung für indiv. und zentralisierte Steuerung von 4 Motoren 230VAC.
Die Verbindung an verschiedene Zentralen des gleichen Modells ist möglich.

TECHNISCHE ANGABEN

- Speisung: 230V~ 50-60Hz 3W
- Ausgang für jeden Motor: 230V~ 600W Max
- Individualsteuerung: 230V~
- Gruppe und zentralisierte Steuerung: 24VDC
- Betriebstemperatur: -20÷85°C
- Maße: 240x185x110mm
- Schutzstufe: IP55

ANSCHLÜSSE DER ZENTRALE LG 2134

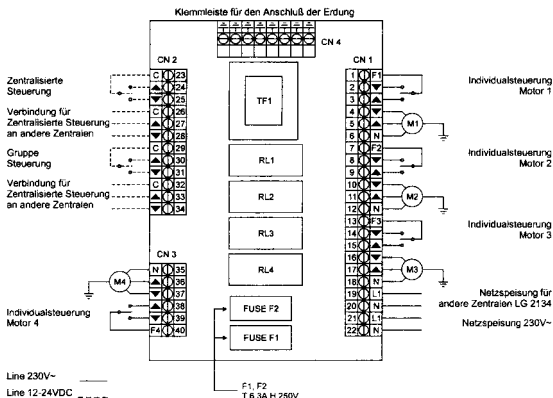

KONFORMITÄTSERKLÄRUNG

Die **SEAV s.r.l.** erklärt, dass das Produkt **Elektronische Zentrale LG 2134**

den Aufführungen in der Vorschrift 99/5/EC entspricht, die sich auf folgende Standards stützen:

- EN 301 489-1/3;
- EN 60335-1.



Das getestete Probestück erfüllt aufgrund der Probeergebnisse die hauptsächlichsten, oben erwähnten Bedingungen.

Osimo, 26/04/01

WICHTIG FÜR DEN INSTALLATEUR

- Die Zentrale besitzt keine elektrische Trennvorrichtung; der Installateur hat daher dafür zu sorgen eine entsprechende Trennvorrichtung vorzusehen.
- Die Befestigung der Anschluß- und Speisungskabel muß durch die Montage der Kabelklemmen gesichert werden.

SEAV s.r.l.

Via S. Sabino, 34 - P.O. Box 14
60027 Osimo (AN) Italy
<http://www.seav.com>